

МІНІСТЕРСТВО ОСВІТИ І НАУКИ УКРАЇНИ
ДВНЗ «ПРИКАРПАТСЬКИЙ НАЦІОНАЛЬНИЙ УНІВЕРСИТЕТ
ІМЕНІ ВАСИЛЯ СТЕФАНІКА»

ОСВІТНЬО-НАУКОВА ПРОГРАМА

«Освітні, педагогічні науки»

Третього (освітньо-наукового) рівня
за спеціальністю 011 «Освітні, педагогічні науки»
галузі знань 01 Освіта / Педагогіка
Освітня кваліфікація: Доктор філософії



ЗАТВЕРДЖЕНО ВЧЕНОЮ РАДОЮ

Голова вченої ради І.Є.Цепенда
(протокол № 7 від 31 серпня 2020 р.)

Освітньо-наукова програма вводиться в дію з
31 серпня 2020 р.

Ректор І.Є.Цепенда

(наказ № 59/06-01-С-а від 31 серпня 2020 р.)

ЛИСТ ПОГОДЖЕННЯ
освітньо-наукової програми
«Освітні, педагогічні науки»
третього (освітньо-наукового) рівня вищої освіти
за спеціальністю 011 «Освітні, педагогічні науки»

ЗАПРОПОНОВАНО:

Гарант освітньо-наукової програми  В.В.Стинська

Члени робочої групи:

Завгородня Тетяна Костянтинівна, доктор педагогічних наук, професор, завідувач кафедри педагогіки та освітнього менеджменту імені Богдана Ступарика ДВНЗ «Прикарпатський національний університет імені Василя Стефаника»;

Стражнікова Інна Василівна, доктор педагогічних наук, професор, професор кафедри педагогіки та освітнього менеджменту імені Богдана Ступарика ДВНЗ «Прикарпатський національний університет імені Василя Стефаника»;

Прокопів Любов Миколаївна, кандидат педагогічних наук, доцент, доцент кафедри педагогіки та освітнього менеджменту імені Богдана Ступарика ДВНЗ «Прикарпатський національний університет імені Василя Стефаника»;

Паска Тарас Валерійович, здобувач третього (освітньо-наукового) рівня вищої освіти спеціальності 011 «Освітні, педагогічні науки».

ВНЕСЕНО:

Кафедра педагогіки та освітнього менеджменту імені Богдана Ступарика
Протокол № 15 від «30» червня 2020 р.
Завідувач кафедри  Т.К.Завгородня

ПОГОДЖЕНО:

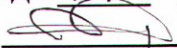
Вченою радою Педагогічного факультету
Протокол № 1 від «27» серпня 2020 р.
Голова вченої ради  О.С.Кондур

НАДАНО ЧИННОСТІ

Наказ ректора № 59/06-01-С-а від «31» серпня 2020 р.

ВВЕДЕНО У ДІЮ З:

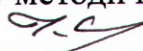
«31» серпня 2020 р.
Навчально-методичний відділ
Начальник  І.Ф.Солонець

ПЕРЕДМОВА

Освітньо-наукова програма «Освітні, педагогічні науки» з підготовки здобувачів ступеня доктора філософії за спеціальністю 011 «Освітні, педагогічні науки» третього (освітньо-наукового) рівня вищої освіти розроблена згідно з вимогами Закону України «Про вищу освіту» від 01 липня 2014 р. № 1556-VII та «Порядку підготовки здобувачів вищої освіти ступеня доктора філософії та доктора наук у вищих навчальних закладах (наукових установах)», затвердженого Постановою Кабінету Міністрів України від 23 березня 2016 р. № 266.

Програма відповідає третьому (освітньо-науковому) рівню вищої освіти та 8 рівню Національної рамки кваліфікацій, затвердженої Постановою Кабінету Міністрів України від 23 листопада 2011 р. № 1341 «Про затвердження Національної рамки кваліфікацій» (зі змінами, внесеними згідно з Постановою Кабінету Міністрів України від 12 червня 2019 р. №509).

Освітньо-наукова програма «Освітні, педагогічні науки» з підготовки здобувачів ступеня доктора філософії за спеціальністю 011 «Освітні, педагогічні науки» третього (освітньо-наукового) рівня вищої освіти з галузі знань 01 Освіта/Педагогіка схвалена на засіданні вченої ради університету 28 березня 2017 р. (протокол № 3) та введена в дію 1 вересня 2017 р. Освітньо-наукова програма «Освітні, педагогічні науки» є ідентичною до освітньо-наукової програми «Науки про освіту», яка схвалена на засіданні вченої ради університету 29 березня 2016 р. (протокол № 3) та введена в дію 1 вересня 2016 р. Оновлення освітньо-наукової програми відбулося у зв'язку з виконанням Постанови Кабінету Міністрів України від 1 лютого 2017 р. № 53.

Потреба у фахівцях регіонального та державного рівнів, запити потенційних роботодавців, стейкхолдерів і думка академічної громади зумовили оновлення освітньо-наукової програми «Освітні, педагогічні науки» на засіданні вченої ради університету 31 серпня 2020 р. (протокол № 7) та введення її в дію з 31 серпня 2020 р.

Освітньо-наукова програма визначає передумови доступу до навчання, орієнтацію й основний фокус програми, обсяг кредитів ЄКТС, необхідний для здобуття освітньо-наукового ступеню доктора філософії, перелік загальних і спеціальних (фахових) компетентностей, нормативний і варіативний зміст підготовки фахівця, сформульований у термінах результатів навчання, та вимоги до контролю якості вищої освіти.

Освітньо-наукову програму «Освітні, педагогічні науки» розроблено робочою групою ДВНЗ «Прикарпатський національний університет імені Василя Стефаника» у складі:

Стинська Вікторія Володимирівна, доктор педагогічних наук, доцент, професор кафедри педагогіки та освітнього менеджменту імені Богдана Ступарика ДВНЗ «Прикарпатський національний університет імені Василя Стефаника» – **гарант**;

члени робочої групи:

Завгородня Тетяна Костянтинівна, доктор педагогічних наук, професор, завідувач кафедри педагогіки та освітнього менеджменту імені Богдана Ступарика ДВНЗ «Прикарпатський національний університет імені Василя Стефаника»;

Стражнікова Інна Василівна, доктор педагогічних наук, професор, професор кафедри педагогіки та освітнього менеджменту імені Богдана Ступарика ДВНЗ «Прикарпатський національний університет імені Василя Стефаника»;

Прокопів Любов Миколаївна, кандидат педагогічних наук, доцент, доцент кафедри педагогіки та освітнього менеджменту імені Богдана Ступарика ДВНЗ «Прикарпатський національний університет імені Василя Стефаника»;

Паска Тарас Валерійович, здобувач третього (освітньо-наукового) рівня вищої освіти спеціальності 011 «Освітні, педагогічні науки».

При створенні освітньо-наукової програми враховані пропозиції, висловлені під час її обговорення зацікавленими сторонами та відображені у рецензіях-відгуках стейкхолдерів:

ДВНЗ «Прикарпатський національний університет імені Василя Стефаника»;

Івано-Франківський фаховий коледж ДВНЗ «Прикарпатський національний університет імені Василя Стефаника».

Львівський національний університет імені Івана Франка.

Дрогобицький державний педагогічний університет імені Івана Франка.

Чернівецький національний університет імені Юрія Федьковича.

1. Профіль освітньої програми «Освітні, педагогічні науки» за спеціальністю 011 «Освітні, педагогічні науки»

1 – Загальна інформація	
Повна назва закладу вищої освіти та структурного підрозділу	ДВНЗ «Прикарпатський національний університет імені Василя Стефаника Педагогічний факультет Кафедра педагогіки та освітнього менеджменту імені Богдана Ступарика
Ступінь вищої освіти кваліфікації мовою оригіналу	Доктор філософії
Офіційна назва освітньої програми	Освітні, педагогічні науки
Тип диплому та обсяг освітньої програми	Диплом доктора філософії, одиничний, 60 кредитів ЄКТС, термін навчання 4 роки
Наявність акредитації	–
Цикл/рівень	НРК України – 8 рівень, FQ-EHEA – третій цикл, EQF-LLL – 8 рівень
Передумови	Наявність освітнього ступеня магістр або освітньо-кваліфікаційного рівня спеціаліст
Мова(и) викладання	Українська, англійська.
Термін дії освітньої програми	5 років
Інтернет-адреса постійного розміщення опису освітньої програми	https://nmv.pnu.edu.ua/доктор-філософії/011-освітні-педагогічні-науки/
2 – Мета програми	
Підготовка науково-педагогічних працівників високої кваліфікації, здатних до розв'язання комплексних освітніх проблем у галузі професійної, дослідницько-інноваційної діяльності загальнонаціонального та європейського значення. Мета ОП відповідає Стратегії розвитку університету на 2020-2027 роки (https://pnu.edu.ua/стратегія-розвитку-університету/).	

3 – Характеристика програми

Предметна область (галузь знань, спеціальність, спеціалізація (за наявності))	<p>Галузь знань – 01 Освіта/Педагогіка Спеціальність – 011 Освітні, педагогічні науки <i>Об'єкти вивчення:</i> освіта (в теоретичному, практичному, методологічному, соціокультурному, історичному та інших аспектах). <i>Цілі навчання:</i> формування компетентностей, необхідних для професійної, інноваційної, науково-дослідницької діяльності в галузі освіта/педагогіка. <i>Теоретичний зміст:</i> історія розвитку та сучасний стан наукових знань; теорії, концепції й освітня термінологія. <i>Методи, методика та технології:</i> критичний аналіз, оцінка і синтез нових та складних ідей у галузі освіти/педагогіки; загальнонаукові, конкретнонаукові методи дослідження; інноваційні, дистанційні, проектні освітні технології, ІКТ. <i>Інструменти та обладнання:</i> інформаційно-комунікаційні системи, комп'ютеризовано-технічне обладнання, програмне забезпечення для підтримки дистанційного навчання.</p>
Орієнтація освітньої програми	Освітньо-наукова.
Основний фокус програми та спеціалізації	<p>Освітні, педагогічні науки. Наукова та професійна підготовка фахівця, спрямована на формування професійних компетентностей, необхідних для здійснення дослідницької, практичної та викладацької діяльності у сфері загальної середньої освіти, професійно-технічної освіти, вищої освіти, післядипломної освіти, дистанційної освіти, самоосвіти, освіти дорослих.</p> <p>Ключові слова: загальна педагогіка, історія педагогіки, порівняльна педагогіка, педагогіка вищої школи, історія вищої освіти, науково-педагогічна діяльність, методологія та методи дослідження, методика викладання, фахові дисципліни.</p>
Особливості програми	<p>Наявність наукової регіональної складової, що передбачає поєднання кращих вітчизняних і зарубіжних традицій певного регіону; спрямування наукового потенціалу на забезпечення якості освіти і розвиток проектної діяльності; практико-орієнтоване навчання на базі освітньо-наукових центрів, орієнтованих на європейські стандарти вищої освіти, на навчання на дослідницькій основі.</p> <p>Програма спрямована на розвиток методологічної,</p>

	<p>дослідницької, комунікативної компетентностей. Програма реалізується українською мовою, окремі її компоненти викладаються іноземною мовою.</p> <p>Освітня складова програми. Програма передбачає 60 кредитів ЄКТС для навчальних дисциплін. З них 42 кредити – це нормативні навчальні дисципліни, з яких - 21 кредит ЄКТС - дисципліни загальної підготовки (іноземна мова, організація наукової діяльності, філософія і методологія науки, інноваційні педагогічні технології у вищій школі та професійна етика); 18 кредитів ЄКТС – дисципліни професійно-наукової підготовки, 3 кредити ЄКТС – науково-педагогічна практика.</p> <p>18 кредитів складають дисципліни вибіркового циклу, що дозволяють поглибити нормативну складову у сфері освіта/педагогіка, формують глибинні знання за напрямом дослідження аспіранта за спеціальністю 011 Освітні, педагогічні науки.</p> <p>Наукова складова програми передбачає здійснення власних наукових досліджень під керівництвом одного або двох наукових керівників (зібрання теоретичного та емпіричного матеріалу, його систематизацію, узагальнення, представлення результатів у фахових виданнях і виданнях, внесених до наукометричних та міжнародних баз даних, апробацію результатів дослідження під час міжнародних, всеукраїнських, регіональних заходів підготовку дисертаційного дослідження).</p> <p>Ця складова програми не вимірюється кредитами ЄКТС, а оформлюється окремо у вигляді індивідуального плану наукової роботи аспіранта (здобувача).</p>
<p>4 – Придатність випускників до працевлаштування та подальшого навчання</p>	
<p>Придатність до працевлаштування</p>	<p>Випускник аспірантури має право обіймати такі посади згідно з чинною редакцією Національного класифікатора України (Класифікатор професій ДК 003:2010, із змінами, затвердженими Наказом Мінекономрозвитку і торгівлі України від 15 лютого 2019 року № 259):</p> <p>1210.1 Директор навчально-виховного закладу (середньої загальноосвітньої школи, спеціалізованої школи, гімназії, інтернату і т. ін.);</p> <p>1319 Директор (керівник) малого підприємства (у</p>

	<p>сфері освіти); 1229.4 Декан; 2310 Викладачі університетів та закладів вищої освіти; 2310.1 Доценти; 2310.2 Асистент, викладач вищого навчального закладу; 2351 Професіонали в галузі методів навчання; 2351.1 Наукові співробітники (методи навчання); 2351.2 Інші професіонали в галузі методів навчання; 2352 Інспектори навчальних закладів; 2359 Інші професіонали в галузі навчання; 2359.1 Інші наукові співробітники в галузі навчання; 2359.2 Інші професіонали в галузі навчання. Сферою працевлаштування є установи та заклади, підпорядковані Міністерству освіти і науки України: заклади вищої освіти різних форм власності, наукові установи, заклади післядипломної освіти.</p>
<p>Подальше навчання</p>	<p>Докторантура за спеціальністю 011 Освітні, педагогічні науки або іншими спорідненими (суміжними) спеціальностями галузі знань 01 Освіта/Педагогіка. Участь в освітніх програмах, проектах, дослідницьких грантах і стипендіях (у тому числі й за кордоном), що містять додаткові освітні компоненти.</p>
<p>5 – Викладання й оцінювання</p>	
<p>Викладання та навчання</p>	<p>Форма навчання: денна, заочна, вечірня. Викладання здійснюється з використанням основних засад: компетентнісного, діяльнісного, системного, студентоцентрованого, інтегративного, проблемно-орієнтованого підходів, електронного навчання в системах d-learn, Webex, Zoom, кредитного-модульного навчання, навчання на базі Центру інноваційних освітніх технологій «PNU-EcoSystem», проектно-освітнього центру «Агенти змін», самоосвіти. Підхід до викладання та навчання передбачає: – застосування методів сучасних освітніх технологій (інтерактивних, критичного мислення, діалогічних, проектних, портфоліо, тренінгових, дослідницьких, проблемно-пошукових, імітаційно-ігрових, кейс-стаді тощо); – використання організаційних форм навчання: аудиторних (лекції, практичні, семінарські, тренінги, майстер-класи, вебінари), позааудиторні (консультації, самостійна робота, e- Learning,</p>

	<p>підготовка проєктів, науково-педагогічна практика), наукове стажування.</p> <p>Останній рік навчання повністю відводиться на підготовку до захисту дисертації.</p>
Оцінювання	<p>Освітня складова програми. <i>Види контролю:</i> поточний і підсумковий контроль. <i>Методи контролю:</i> усне та письмове опитування, тестовий контроль, заліки, екзамени, захисти проєктів, попередня експертиза дисертації, захист дисертаційної роботи.</p> <p>Система підсумкового оцінювання будується на умовах академічної доброчесності та прозорості. <i>Оцінювання навчальних досягнень:</i> національна шкала та система ECTS.</p> <p>Наукова складова програми. Кінцевим результатом навчання аспіранта (здобувача) є належним чином оформлений за підсумками наукових досліджень рукопис дисертації, її попередня експертиза, публічний захист і присудження аспіранту наукового ступеня доктора філософії зі спеціальності 011 Освітні, педагогічні науки.</p>
6 – Програмні компетентності	
Інтегральна компетентність	<p>Здатність розв'язувати комплексні проблеми в галузі освіти/педагогіки у процесі професійної та дослідницько-інноваційної діяльності, що передбачає глибоке переосмислення наявних і вдосконалення нових цілісних знань та фахової практики.</p>
Загальні компетентності (ЗК)	<p>ЗК 1. Здатність до оволодіння загальнонауковими компетентностями.</p> <p>ЗК 2. Здатність до розуміння предметної галузі, професійної діяльності зі спеціальності, генерування нових ідей при розв'язанні дослідницьких завдань.</p> <p>ЗК 3. Здатність до пошуку, обробки й аналізу інформації з різних джерел.</p> <p>ЗК 4. Здатність планувати і здійснювати дослідницьку й інноваційну діяльність, вирішувати науково-дослідницькі проблеми.</p> <p>ЗК 5. Здатність розробляти наукові проєкти і керувати ними.</p> <p>ЗК 6. Здатність презентувати результати досліджень українською та однією з іноземних мов європейського простору.</p> <p>ЗК 7. Здатність використовувати сучасні інформаційні технології у науковій діяльності, виявляти власну світоглядну позицію щодо отриманої інформації.</p>

	<p>ЗК 8. Здатність здійснювати науково-педагогічну діяльність у ЗВО, наукових структурах.</p> <p>ЗК 9. Здатність діяти соціально відповідально та громадянськи свідомо, на основі дотримання у фаховій діяльності етичних міркувань професійної етики, міжкультурної толерантності, з дотриманням норм академічної доброчесності.</p>
<p>Спеціальні (фахові, предметні) компетентності (СК)</p>	<p>СК 1. Володіння знаннями у сфері освіти/педагогіки, зокрема про її основні концепції, методики, технології; розуміння теоретичних і практичних проблем, історії розвитку та сучасного стану наукових знань про систему освіти; оволодіння термінологією з досліджуваного наукового напрямку.</p> <p>СК 2. Здатність аналізувати, систематизувати й узагальнювати результати наукових досліджень у сфері освіти/педагогіки. досягати наукових результатів, що репрезентують нові знання.</p> <p>СК 3. Здатність до застосування новітніх теорій, технологій і методів науково-педагогічного дослідження для розв'язання комплексних проблем у сфері освіти/педагогіки.</p> <p>СК 4. Здатність здійснювати теоретичний, методологічний і емпіричний аналіз проблем психолого-педагогічних наук, оцінювати та забезпечувати якість наукових досліджень.</p> <p>СК 5. Здатність ініціювати, розробляти і реалізувати комплексні та дотичні міждисциплінарні проекти у галузі освіти/педагогіки.</p> <p>СК 6. Здатність апробувати, презентувати, упроваджувати й екстраполювати результати наукових досліджень у педагогічну практику.</p> <p>СК 7. Здатність до міжособистісної взаємодії, до вибору стратегії спілкування, готовність працювати в команді.</p> <p>СК 8. Здатність до професійного самовдосконалення.</p> <p>СК 9. Здатність моделювати, здійснювати й оцінювати якість освітньої діяльності у закладі вищої освіти.</p>

7 – Програмні результати навчання (ПРН)

ПРН 1. Здатність забезпечити концептуальні та методологічні знання в галузі освіти/педагогіки і на дотичних міждисциплінарних напрямках, володіти спеціалізованими вміннями/навичками, необхідними для розв'язання

значущих проблем у сфері професійної діяльності.

ПРН 2. Здатність поглиблювати, переоцінювати існуючі знання, здійснювати критичний аналіз, оцінку і синтез нових та комплексних ідей.

ПРН 3. Аналізувати й застосовувати науковий доробок українських і зарубіжних учених, фундаментальні концепції та теорії у професійній сфері.

ПРН 4. Знати систему організації освітнього процесу в закладі вищої освіти.

ПРН 5. Уміти започатковувати, планувати, реалізувати і коригувати послідовний процес наукового дослідження, демонструвати дослідницькі навички в галузі освіти/педагогіки.

ПРН 6. Уміти розробляти комплексні наукові проекти у галузі освіти/педагогіки та кваліфіковано реалізувати їх.

ПРН 7. Здатність розв'язувати комплексні проблеми в галузі освітніх, педагогічних наук та дотичних міждисциплінарних напрямів за допомогою сучасних інструментів і технологій пошуку, спеціалізованих баз даних та інформаційних систем.

ПРН 8. Прагнути до безперервного саморозвитку і самовдосконалення; кваліфіковано відображати результати досліджень у наукових публікаціях; володіти здатністю до презентації наукового доробку в галузі освіти/педагогіки.

ПРН 9. Володіти навичками міжнародного співробітництва, наукової комунікативної компетентності державною й іноземними мовами у сфері наукових досліджень, вільно спілкуватися з питань, що стосуються сфери наукових та експертних знань, із колегами, широкою науковою спільнотою, суспільством загалом.

ПРН 10. Здатність демонструвати авторитетність, інноваційність, високий ступінь самостійності, академічну і професійну доброчесність, послідовну відданість розвитку нових ідей у контекстах професійної та наукової діяльності.

8 – Ресурсне забезпечення реалізації програми

Кадрове забезпечення	Усі науково-педагогічні працівники, залучені до реалізації освітньої складової освітньо-наукової програми, мають науковий ступінь і/або вчене звання, підтверджений рівень наукової та професійної активності, що відповідає вимогам ліцензійних умов.
Матеріально-технічне забезпечення	Матеріально-технічне забезпечення професійної підготовки докторів філософії освітньої програми «Освітні, педагогічні науки» відповідає ліцензійним умовам. Достатніми є умови для забезпечення якості освітнього процесу: <ul style="list-style-type: none">• навчальні корпуси;• гуртожитки;• пункти харчування;• спеціалізовані навчальні аудиторії;

	<ul style="list-style-type: none"> • спортивні зали та відкриті спортивні майданчики; • мультимедійне обладнання. <p>Площі приміщень, що використовуються в освітньому процесі, відповідають санітарним нормам, вимогам правил пожежної безпеки.</p> <p>Для підготовки аспірантів використовується обладнання Центру інноваційних технологій у рамках програми ЄС Еразмус+ «Модернізація педагогічної вищої освіти з використанням інноваційних технологій викладання – MoPED» (№586098-EPP-1-2017-1-UAERPKA2-SBHE-JP), Центру інноваційних освітніх технологій «PNU-EcoSystem», Проектно-освітнього центру «Агенти змін» та ін.</p>
<p>Інформаційне та навчально-методичне забезпечення</p>	<p>Інформаційне та навчально-методичне забезпечення відповідає чинним нормативам щодо підготовки здобувачів вищої освіти за третім (освітньо-науковим) рівнем – доктор філософії (PhD) (Постанова Кабінету Міністрів України від 30 грудня 2015 р. № 1187 (зі змінами й доповненнями, внесеними згідно з Постановою Кабінету Міністрів України від 10 травня 2018 р. № 347) «Про затвердження ліцензійних умов провадження освітньої діяльності закладів освіти»):</p> <ul style="list-style-type: none"> – офіційний сайт ДВНЗ «Прикарпатський національний університет імені Василя Стефаника» (https://pnu.edu.ua) – веб-сторінка Педагогічного факультету (https://pedagogical.pnu.edu.ua); – веб-сторінка кафедри педагогіки та освітнього менеджменту імені Богдана Ступарика (https://kpibs.pnu.edu.ua); – точка бездротового доступу до мережі Інтернет; – система дистанційного навчання d-learn (https://ceeq.pnu.edu.ua); – робочі програми навчальних дисциплін; – навчально-методичні комплекси дисциплін; – силабуси (https://kpibs.pnu.edu.ua); – корпоративна пошта; – наукова бібліотека, читальні зали (http://lib.pnu.edu.ua); – електронний розклад; – віртуальне навчальне середовище Zoom, Webex, Moodle; Google

9 – Академічна мобільність	
Національна кредитна мобільність	На основі двосторонніх угод між ДВНЗ «Прикарпатський національний університет імені Василя Стефаника» та університетами України.
Міжнародна кредитна мобільність	На основі двосторонніх угод між ДВНЗ «Прикарпатський національний університет імені Василя Стефаника» та університетами країн-партнерів.
Навчання іноземних здобувачів вищої освіти	Відповідно до Правил прийому до Державного вищого навчального закладу «Прикарпатський національний університет імені Василя Стефаника». Можливе навчання англійською мовою після вивчення курсу української мови.

2. Перелік компонент освітньо-наукової програми та їх логічна послідовність

2.1. Перелік компонент освітньо-наукової програми

Код компоненти	Компоненти освітньо-наукової програми	Кредити ЄКТС	Форма підсумкового контролю
1. НОРМАТИВНІ НАВЧАЛЬНІ ДИСЦИПЛІНИ			
Цикл загальної підготовки			
ОК 1	Іноземна мова	9	залік, екзамен
ОК 2	Організація наукової діяльності	6	залік
ОК 3	Філософія і методологія науки	3	екзамен
ОК 4	Інноваційні педагогічні технології у вищій школі та професійна етика	3	залік
Всього:		21	
Цикл професійної підготовки			
ОК 5	Управління науково-дослідницькими проектами	3	залік
ОК 6	Актуальні проблеми в галузі загальної педагогіки та історії педагогіки	3	екзамен
ОК 7	Педагогіка і психологія вищої школи	3	екзамен
ОК 8	Моделювання освітніх процесів і систем	3	екзамен
ОК 9	Методологічні підходи до організації історико-педагогічних досліджень	3	залік
ОК 10	Технології навчання і виховання у вищій школі	3	екзамен
Всього:		18	
Цикл практичної підготовки			
ОК 11	Науково-педагогічна практика	3	залік
Загальний обсяг обов'язкових компонент		3	
ВИБІРКОВІ НАВЧАЛЬНІ ДИСЦИПЛІНИ			
ВК 12	Актуальні проблеми дидактики	3	залік
ВК 13	Актуальні проблеми історії вищої освіти	3	залік
ВК 14	Підготовка фахівців для вищої освіти у провідних країнах світу	3	залік
ВК 15	Вища освіта в умовах глобалізації	3	екзамен

ВК 16	Історія, теорія і практика соціальної роботи	3	екзамен
ВК 17	Порівняльна педагогіка	3	екзамен
ВК 18	Теорія і практика педагогічної конфліктології	3	залік
ВК 19	Історіографія історико-педагогічних досліджень	3	залік
ВК 20	Персоналістський напрям в педагогічних дослідженнях	3	залік
ВК 21	Аксіопедагогіка	3	екзамен
ВК 22	Моніторинг якості підготовки фахівців у ЗВО	3	екзамен
ВК 23	Методика викладання педагогіки	3	екзамен
ВК 24	Практико-орієнтований підхід в історико-педагогічних дослідженнях	3	залік
ВК 25	Технології дистанційної освіти	3	екзамен
ВК 26	Лідерські якості сучасного науковця	3	екзамен
ВК 27	Компетентнісний підхід у вищій освіті	3	екзамен
ВК 28	Варіативні моделі підготовки фахівців ЗВО у системі вітчизняної освіти	3	залік
ВК 29	Управління якістю освітніх систем	3	залік
Загальний обсяг вибірових компонент:		18	
Загальний обсяг освітньо-наукової програми		60	

Логіко-структурна схема ОПП «Освітні педагогічні науки» третього (освітньо-наукового) рівня

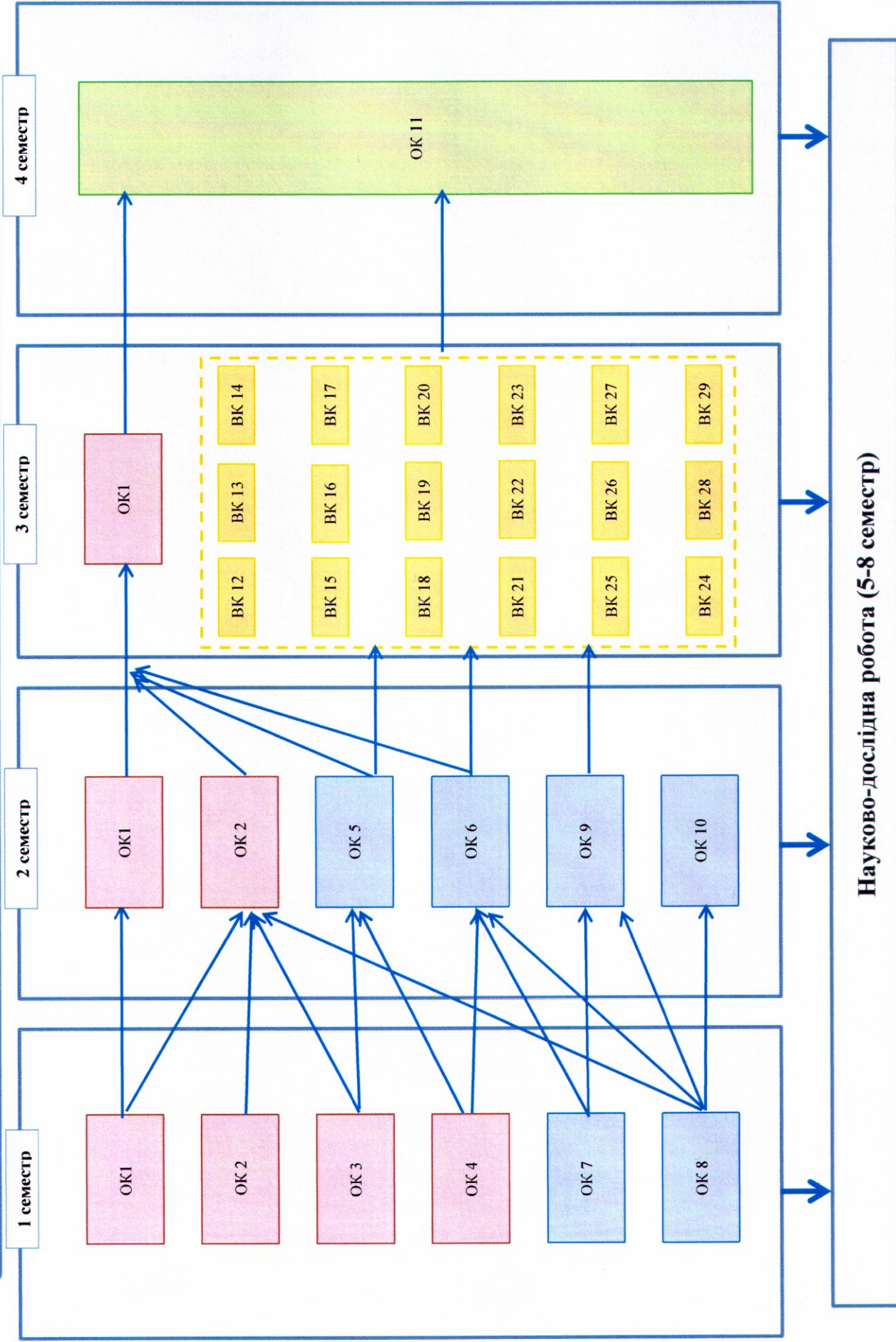

3. Форма атестації здобувачів вищої освіти

Форма атестації здобувачів вищої освіти	Атестація здобувачів вищої освіти ступеня доктора філософії здійснюється у формі публічного захисту дисертаційної роботи. Обов'язковою умовою допуску до захисту є успішне виконання аспірантом індивідуального навчального плану.
Вимоги до дисертації на здобуття ступеня доктора філософії	Дисертація на здобуття ступеня доктора філософії є самостійним науковим дослідженням, що пропонує розв'язання актуального наукового завдання у сфері освіти або на межі кількох галузей, результати якого становлять оригінальний внесок у систему знань та оприлюднені у відповідних публікаціях. Дисертація виконується у процесі здобуття третього (освітньо-наукового) рівня вищої освіти для встановлення відповідності набутих результатів навчання (компетентностей) вимогам освітньо-наукової програми. Наукова робота підлягає обов'язковій перевірці на відсутність академічного плагіату, фабрикації, фальсифікації та інших видів академічної недобросовісності.
Вимоги до публічного захисту (демонстрації)	Публічний захист дисертації проводиться на засіданні спеціалізованої вченої ради. Захист дисертації повинен мати характер відкритої наукової дискусії. Під час захисту відповідно до законодавства радою забезпечується аудіофіксація (запис фонограми) та відеофіксація. Текст дисертації має бути розміщений на офіційному веб-сайті закладу вищої освіти (наукової установи), спеціалізована вчена рада якого прийняла дисертацію (опубліковану монографію) до захисту, у розділі, в якому міститься інформація про роботу ради. Дисертація має передбачати розв'язання комплексних проблем у галузі освіти/педагогіки під час професійної та дослідницько-інноваційної діяльності шляхом глибокого переосмислення наявних і створення нових цілісних знань та професійно-педагогічної практики.

При створенні освітньої програми були використані такі джерела:

1. Європейська кредитна трансферна накопичувальна система: *Довідник користувача*. URL: <https://www.univer.kharkov.ua/images/2016ects.pdf>.

2. Національний класифікатор України: «Класифікатор професій» ДК003:2010. URL: <https://www.dk003.com>.

3. Про вищу освіту: *Закон України від 01.07.2014 р. № 1556 VII*. URL: <http://zakon5.rada.gov.ua/laws/show/2145-19>.

4. Про затвердження Національної рамки кваліфікацій: *Постанова Кабінету Міністрів України від 25.06.2020 р. № 519 «Про внесення змін у додаток до Постанови Кабінету Міністрів України від 23.11.2011 р. № 1341*. URL: <https://zakon.rada.gov.ua/laws/show/519-2020-п#Text>

5. Про затвердження переліку галузей знань і спеціальностей, за якими здійснюється підготовка здобувачів вищої освіти: *Постанова Кабінету Міністрів України від 29.04.2015 р. № 266*. URL: <http://zakon4.rada.gov.ua/laws/show/266-2015-п>.

6. Про затвердження Порядку підготовки здобувачів вищої освіти ступеня доктора філософії та доктора наук у вищих навчальних закладах (наукових установах): *Постанова Кабінету Міністрів України від 23.03.2016 р. № 261*. Редакція від 19.04.2019 р. URL: <https://zakon.rada.gov.ua/laws/show/261-2016-п#Text>.

7. Про освіту: *Закон України від 05.09.2017 р.* URL: <http://zakon5.rada.gov.ua/laws/show/2145-19>.

8. Розроблення освітніх програм: *метод. рекомендації Академії педагогічних наук України* / В. М. Захарченко, В. І. Луговий, Ю. М. Рашкевич, Ж. В. Таланова; за ред. В. Г. Кременя. Київ: ДП НВЦ «Пріоритети», 2014. 108 с.

9. Розроблення освітніх програм: *метод. рекомендації*. URL: http://ihed.org.ua/images/doc/04_2016_rozroblennya_osv_program_2014_tempus-office.pdf.

10. Стратегія розвитку ДВНЗ «Прикарпатський національний університет імені Василя Стефаника» на 2020-2027 рр. URL: <https://pnu.edu.ua/стратегія-розвитку-університету>.

5. Матриця забезпечення програмних результатів навчання відповідними компонентами освітньої програми

	OK 1	OK 2	OK 3	OK 4	OK 5	OK 6	OK 7	OK 8	OK 9	OK 10	OK 11	BK 12	BK 13	BK 14	BK 15	BK 16	BK 17	BK 18	BK 19	BK 20	BK 21	BK 22	BK 23	BK 24	BK 25	BK 26	BK 27	BK 28	BK 29
ПРН 1		+	+				+	+	+	+	+	+	+	+	+	+		+	+	+	+	+	+	+	+	+	+	+	+
ПРН 2		+	+	+		+			+									+	+	+	+	+	+	+	+	+	+	+	+
ПРН 3	+		+			+			+	+			+	+	+	+		+	+	+	+	+	+	+	+	+	+	+	+
ПРН 4		+				+	+		+	+	+	+	+	+	+	+		+	+	+	+	+	+	+	+	+	+	+	+
ПРН 5		+		+				+	+	+	+	+	+	+	+	+		+	+	+	+	+	+	+	+	+	+	+	+
ПРН 6		+		+	+			+	+	+	+	+	+	+	+	+		+	+	+	+	+	+	+	+	+	+	+	+
ПРН 7				+	+	+	+	+	+	+	+	+	+	+	+	+		+	+	+	+	+	+	+	+	+	+	+	+
ПРН 8	+			+	+	+	+	+	+	+	+	+	+	+	+	+		+	+	+	+	+	+	+	+	+	+	+	+
ПРН 9	+		+	+							+	+	+	+	+	+		+	+	+	+	+	+	+	+	+	+	+	+
ПРН 10			+	+			+				+	+	+	+	+	+		+	+	+	+	+	+	+	+	+	+	+	+

Гарант освітньо-наукової програми



В.В.Стинська